



Se produktfilm

Redskap / Järnväg

Locköppnare LÖP G2

Smidig lyft och placering av kabelkanallock

Generation 2 av Locköppnaren är ett effektivt verktyg för snabb kabelinstallation i befintliga kabelkanaler med betonglock, både ovanpåliggande och nedsänkta lock. Locköppnaren är justerbar för lock upp till 75 mm tjocklek och rekommenderad kanalväggstjocklek 50–80 mm, med möjlighet till större tjocklek vid behov.

 Undrar du något? Kontakta oss!



Hög säkerhet

Snabba och säkra lyft av kabelkanallock

Justerbar

Justerbar för olika tjocklekar och bredder

Flexibel

Kan användas för både ovanpåliggande och nedsänkta lockt

Mer information

Standardmodellen är breddningsbar 142–670 mm, optimal för lock 350–645 mm, och kan ställas in för nedsänkta lock med minsta bredd 130 mm (byte av breddningsstänger rekommenderas vid lock mindre än 350 mm).

Egenskaper

- Breddningsbar: 142–670 mm
- Optimerad för lock 345–645 mm
- Justerbar för locktjocklek upp till 75 mm

Detaljerad beskrivning

- Breddningssats tillgänglig för lock 655–1055 mm med innermått på rännan 510–910 mm

Maskinkrav

- Rek. maskinvikt: 4–24 ton
- Vikt: 290 kg (exkl. fäste)

Tillbehör

Bultat redskapsfäste AGS, Breddningssats

Produkt	Maskinvikt (t)	Artikelnummer	Fäste	För lock (mm)	Vikt (kg)
LÖP 03	4 - 24	170-03228-000-00	Hålbild	345 - 645	290
LÖP 03-T	Breddningssats Locköppnare				

Produktbeskrivning och tillbehör

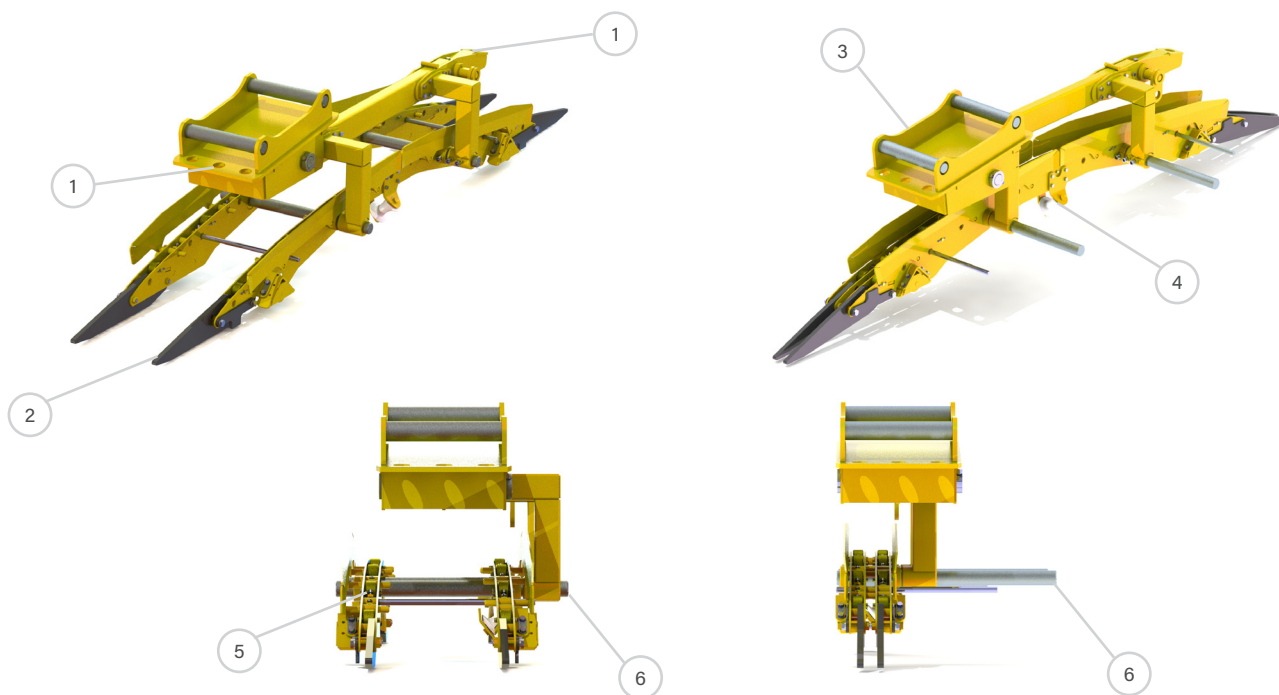

- 1. Dragöglor
- 2. "Pick-up" Locklyftsskena
- 3. Bultad adapter
- 4. Kabelguide
- 5. Transporthjul
- 6. Justerstänger (utbytbara)

Teknisk specifikation

