

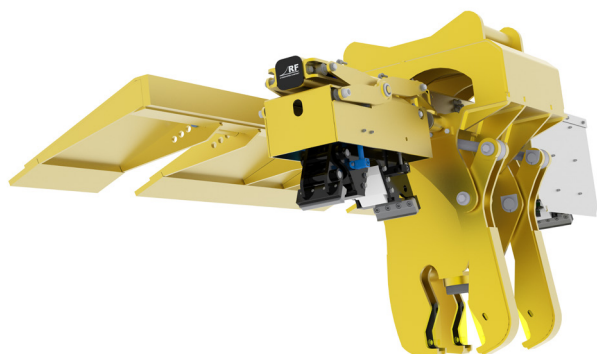

Se produktfilm

Redskap / **Järnväg**

Slipersbytare RBS CLF med befästningsmodul



Gör slipersbytet snabbare, enklare och säkrare

Slipersbytaren med befästningsmodul är en vidareutveckling av vår klassiska Slipersbytare RBS, där bladet används för att förflytta ballast och gripen för att dra loss gamla och montera nya slipers. De väl utprovade vinklarna och styrkan i bladet är densamma, men nu sker även automatisk knäppning av befästningen. Effektiviteten blir nu ännu högre än tidigare och arbetsplatsen blir säkrare när behovet av medarbetare runt spåret minskar.

 Undrar du något? Kontakta oss!

 **Kostnadseffektivt**
Mer kostnadseffektivt arbete

 **Hög säkerhet**
Säkrare arbetsplats

Mer information

Befästningsmodulerna är självjusterande till rätt position i två riktningar och snabba att positionera till rätt läge för befästning – samma välbeprövade teknik som återfinns i vår Slipersutläggare RUS33. Rörelserna är samtidigt mjuka tack vare ändlägesdämpning och noggrant utformade rörelser. Modulerna befäster snabbt med hög noggrannhet och kvalitet. Inget skymmer sikten vid de olika momenten – körning med blad, positionering av slipers eller befästning. Föraren har full kontroll under alla moment.

Egenskaper

- Robust gripklo med två hydrauliskt manövrerade käftar
- Lasthållningsventil ger säker hantering av gripklon
- Justerbara stoppar ger exakt positionering

Tillbehör

Setup kit (för olika slipers/räls), Styrssystem, Fullautomatiska snabbfästesystem från samtliga tillverkare

Detaljerad beskrivning

- Bredd: 2700 mm
- Max last: 2000 kg
- Gripöppning: 0-400 mm
- 1435 mm spårvidd som standard (ställbart djup ger flexibilitet)
- Enkel anpassning mellan 50 kg och 60 kg räls
- Slipersbytarbladet är byggt i HB400 slitstål med skär i HB500 stål
- Hanterar Fastclip FC/FE
- Redskapsfäste för tiltrotator och snabbfäste

Maskinkrav

- En dubbelverkande hydraulkrets. En elektrisk styrsignal. Konstant ström + / -. Pedal alt. knapp för styrsignal.
- Tryck: Max 200 bar
- Oljeflöde: 30-60 l/min

Produkt	Artikelnummer	Fäste	Beskrivning	Vikt (kg)
RBS CLF	155-33107-000-00	S45	Med befästningsmodul för fastclip FE/FC, Exklusiv setup-kit och styrsystem	1010
RBS CLF	155-33109-000-00	S50	Med befästningsmodul för fastclip FE/FC, Exklusiv setup-kit och styrsystem	1010
RBS CLF	155-33111-000-00	S60	Med befästningsmodul för fastclip FE/FC, Exklusiv setup-kit och styrsystem	1010
RBS CLF	SETUP KIT		Setup kit för anpassning mot sleepers och räls	
RBS CLF	STYRSYSTEM		Styrssystem anpassat för maskin	

Produktbeskrivning och tillbehör

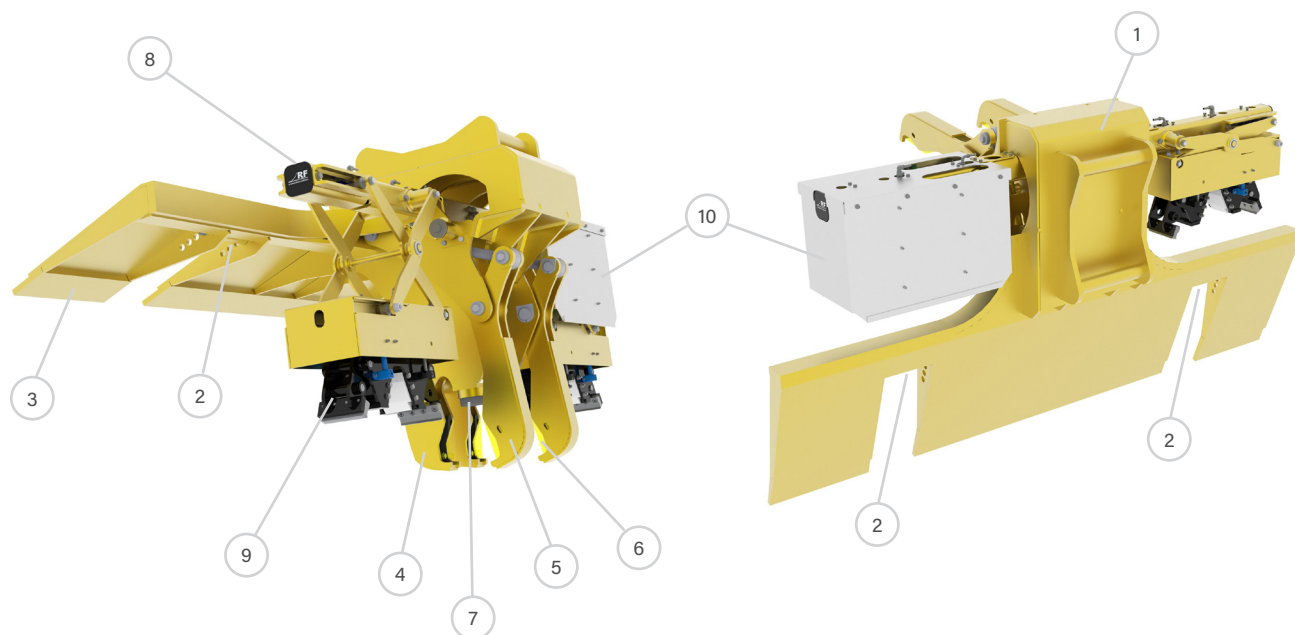

1. Fast del med fäste

2. Ställbar rälsrulle med bussning

3. Slitstål

4. Fast griparm

5. Rörlig griparm

6. PUR-gummi

7. Stöd gummi mot slipers

8. Vridbalk

9. Befästningsmodul

10. Skyddsplåt

Teknisk specifikation

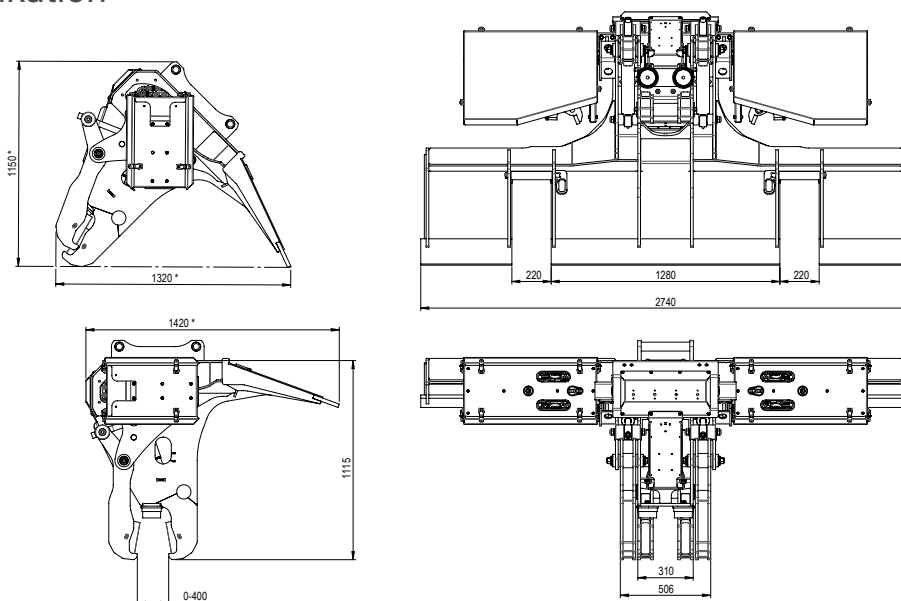

Öppningsvidd (mm)	Längd (mm)	Lastkapacitet (kg)	Hydraultryck max (bar)	Vikt (kg)	Maskinvikt (ton)
0-400	2740	2000	200	1010	10-24