

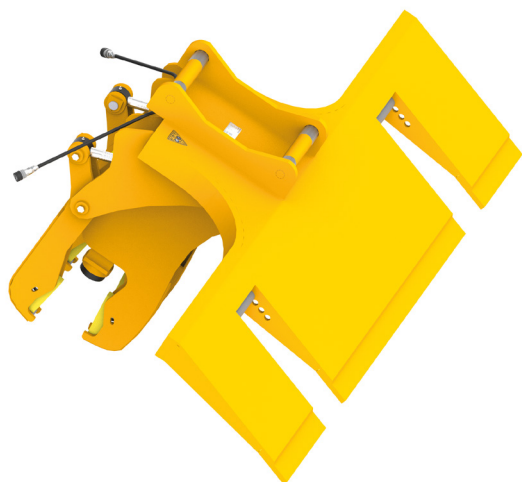

Se produktfilm



Redskap / Järnväg

Slipersbytare RBS

Väl beprövad och flexibel slipersbytare

Slipersbytaren har väl beprövade vinklar och styrka i bladet. Slipersbytarbladet används för att ta bort ballasten, sedan greppar de två robusta, hydrauliskt manövrerade käftarna slipersen och drar ut dem ur ballasten. Därefter kan den nya slipersen placeras ut och till sist görs återfyllnad med bladet.

Det ställbara djupet gör den flexibel och lasthållningsventilen garanterar säkra lyft även vid tryckfall på maskinen.

🗨 Undrar du något? Kontakta oss!

✓ **Smidig**
Låg egenvikt

✓ **Hög flexibilitet**
Ställbart djup för bladet

Mer information

Egenskaper

- Robust gripklo med två hydrauliskt manövrerade käftar
- Lasthållningsventil ger säker hantering av gripklon

Detaljerad beskrivning

- Vikt: 630 kg
- Bredd: 2700 mm
- Max last: 2000 kg
- Grippöppning: 0-400 mm
- 1435 mm spårvidd (kan anpassas till andra spårbredder)
- Tillverkad i höghållfasthetsstål

Maskinkrav

- Rek. maskinvikt: 10-24 ton
- En dubbelverkande hydraulkrets
- Tryck: Max 200 bar
- Oljeflöde: 30-60 l/min

Tillbehör

Fullautomatiska snabbfästessystem från samtliga tillverkare

Produkt	Maskinvikt	Artikelnummer	Fäste	Typ	Vikt (kg)
RBS	10 - 24	155-00107-000-00	S45	För Tiltrotator	630
RBS	10 - 24	155-00109-000-00	S50	För Tiltrotator	630
RBS	10 - 24	155-00111-000-00	S60	För Tiltrotator	630

Produktbeskrivning och tillbehör

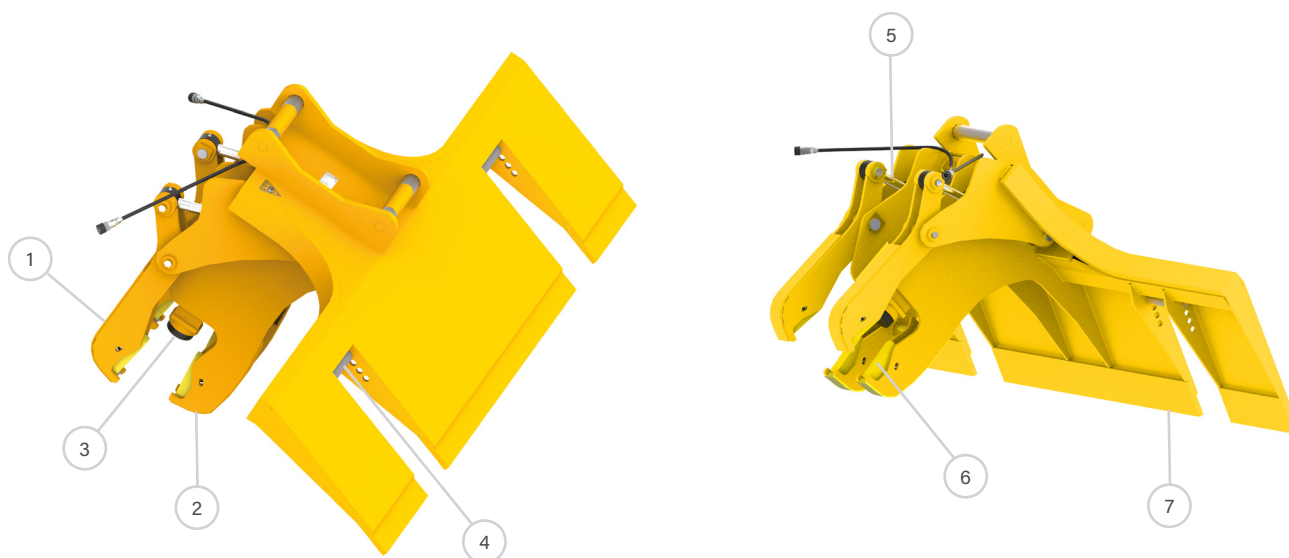

1. Rörlig griparm

2. Fast griparm

3. Stöd gummi mot slipers

4. Ställbar rälsrulle med bussning

5. Hydraulcylinder

6. PUR-gummi

6. Slitstål

Teknisk specifikation

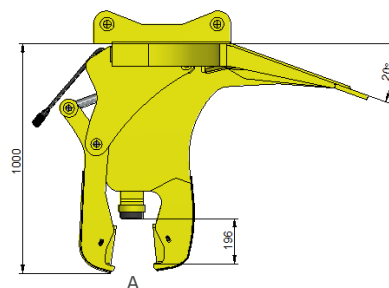
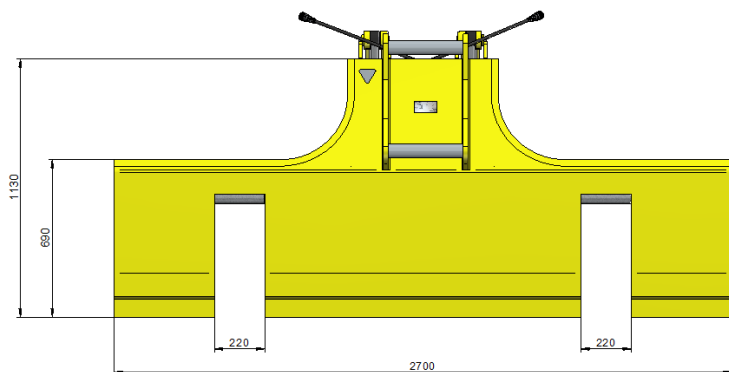

Öppningsvid A (mm)	Längd (mm)	Lastkapacitet (kg)	Hydraultryck max (bar)
0-440	2700	2000	200