



Se produktfilm



Redskap / Järnväg

Slipersutläggare med befästningsmodul RUS33 CLF

Snabb utläggning och befästning av slipers

Slipersutläggare RUS33 CLF hanterar slipers från upplag eller vagn och befäster dem under rälsen i samma moment som utläggningen, tack vare befästningsmodulen (CLF) för Fastclip FC och FE. Modellen finns även utan befästningsmodul för slipersutläggning med manuell befästning både på ballastbädd och upp mot räls. Standard spårvidd är 1435 mm.

 Undrar du något? Kontakta oss!

Effektivt

Utläggning och befästning i samma moment

Färre personal

Minskar behovet av personal runt spåret

Smidig

Passar trånga utrymmen och känsliga ballastbäddar

Stabil leverans

Levereras med transportstativ

Mer information

Konceptet för järnvägsbyggnad ökar effektiviteten med 25 % Metoden skapar en säkrare arbetsplats och minskar behovet av personal runt spåret. Det är särskilt lämpligt i trånga utrymmen där tillfartsvägar saknas eller arbetsmaskiner inte kan köras bredvid spåret.

Järnvägsbyggnadskonceptet består av: Rälslyft på hjul RLF, Slipersutläggare med befästningsmodul RUS33 CLF (Fastclip FE/FC, 50–60 kg räl), samt Slipersvagn SLF för transport av slipers.

Egenskaper

- Hanterar Fastclip FC och FE
- 50–60 kg räls
- Möjlighet att byta Setup för anpassning till olika räls och sliperstyper

Detaljerad beskrivning

- Egenvikt: 1960 kg (inkl. transportstativ 2060 kg)
- Max last: 3 × 360 kg
- Totalvikt inkl. last vid drift: 3040 kg

Maskinkrav

- Rek. maskinvikt: 15–24 ton
- 2 dubbelverkande hydraulfunktioner
- 1–2 elfunktioner (1 elfunktion standard, 1 elfunktion för konstant spänning till lasermätare tillval)
- Indikatorlampa för elventil
- Tryck: max 200 bar, min 175 bar
- Oljeflöde: 30–60 l/min

Tillbehör

Avståndsmätare (laser) med lampsats för korrekt utläggning av slipers, Fullautomatiska snabbfästessystem från samtliga tillverkare

Produkt	Maskinvikt	Artikelnummer	Benämning	Fäste	Vikt (kg)	Typ av armar	Lyfter antal slipers
RUS33	15 - 24	156-33000-000-00	Slipersutläggare förberedd för knäpparmodul	Maskinfäste AGS	1080	Mittgreppande	3
RUS33-T		670-00228-920-00	Knäpparmodul CLF för RUS 33		880		
RUS33-T		9-900-002	Laseravståndsmätare				

Produktbeskrivning och tillbehör

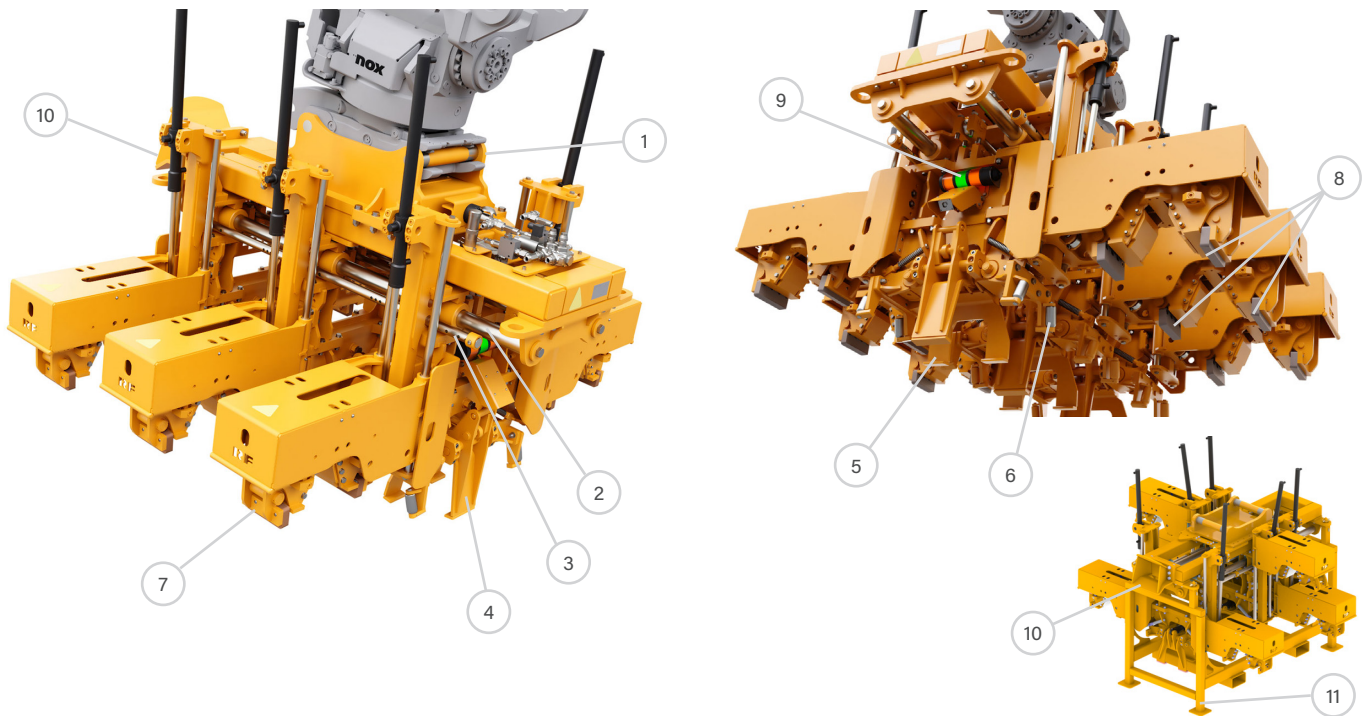

1. Bultat fäste

2. Glidaxel

3. Justerstång

4. Glidsektion / Griparmar

5. Mittgreppande armar

6. Stödrollar

7. Befästningsmodul

8. Anpassade tryckplattor

9. Lasermätare med indikatorlampor

10. Bygel för förflyttning av RLF

11. Transportstativ

Teknisk specifikation

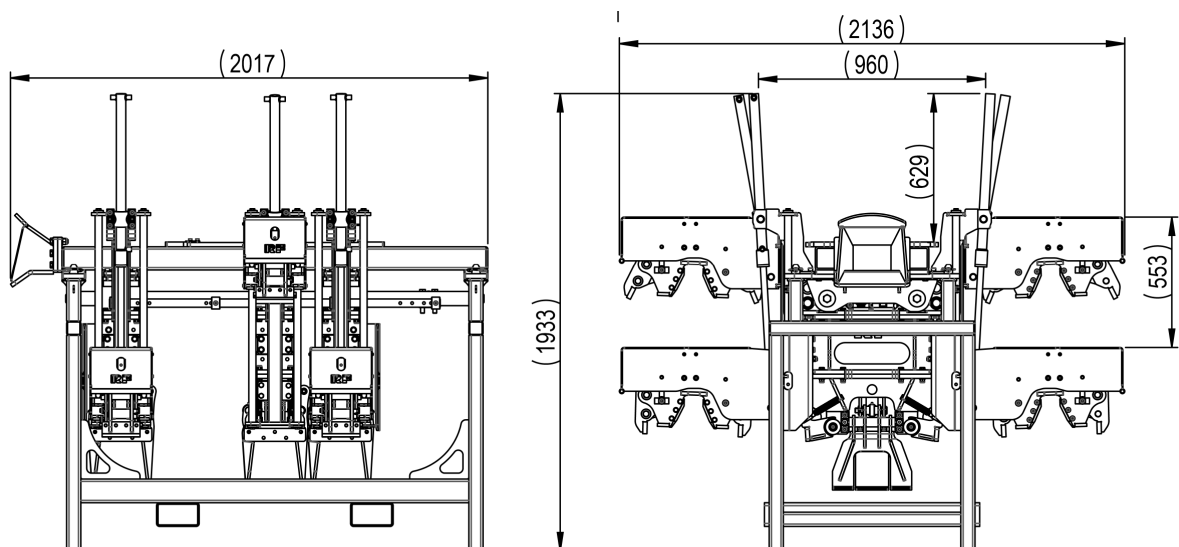

Längd (mm)	Höjd (mm)	Bredd (mm)
2017	1933	2136