



Se produktfilm



Redskap / Järnväg

## Slipersbytare RBS

### Väl beprövad och flexibel slipersbytare

Slipersbytaren har väl beprövade vinklar och styrka i bladet. Slipersbytarbladet används för att ta bort ballasten, sedan greppar de två robusta, hydrauliskt manövrerade käftarna slipersen och drar ut dem ur ballasten. Därefter kan den nya slipersen placeras ut och till sist görs återfyllnad med bladet.

Det ställbara djupet gör den flexibel och lasthållningsventilen garanterar säkra lyft även vid tryckfall på maskinen.

 Undrar du något? Kontakta oss!

 **Smidig**  
Låg egenvikt

 **Hög flexibilitet**  
Ställbart djup för bladet

## Mer information

### Egenskaper

- Robust gripklo med två hydrauliskt manövrerade käftar
- Lasthållningsventil ger säker hantering av gripklon

### Detaljerad beskrivning

- Vikt: 630 kg
- Bredd: 2700 mm
- Max last: 2000 kg
- Grippöppning: 0-400 mm
- 1435 mm spårvidd (kan anpassas till andra spårbredder)
- Tillverkad i höghållfasthetsstål

### Maskinkrav

- Rek. maskinvikt: 10-24 ton
- En dubbelverkande hydraulkrets
- Tryck: Max 200 bar
- Oljeflöde: 30-60 l/min

### Tillbehör

Fullautomatiska snabbfästessystem från samtliga tillverkare

Produkt	Maskinvikt	Artikelnummer	Fäste	Typ	Vikt (kg)
RBS	10 - 24	155-00107-000-00	S45	För Tiltrotator	630
RBS	10 - 24	155-00109-000-00	S50	För Tiltrotator	630
RBS	10 - 24	155-00111-000-00	S60	För Tiltrotator	630

## Produktbeskrivning och tillbehör

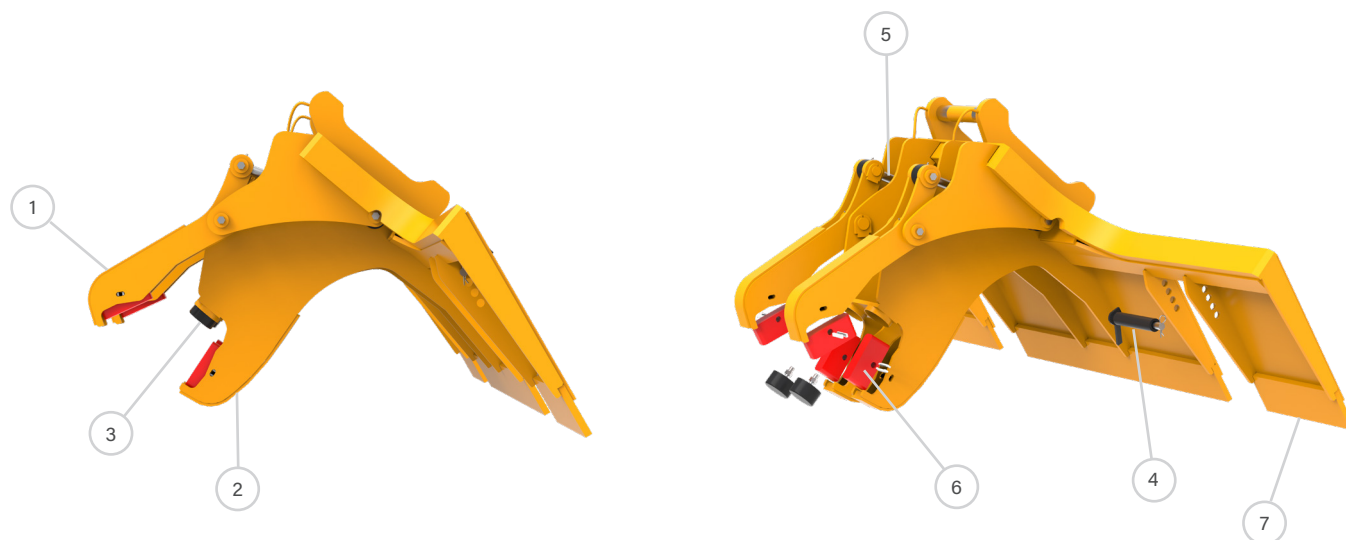

1. Rörlig griparm

2. Fast griparm

3. Stödgummi mot slipers

4. Ställbar rälsrulle med bussning

5. Hydraulcylinder

6. PUR-gummi

7. Slitstål

## Teknisk specifikation

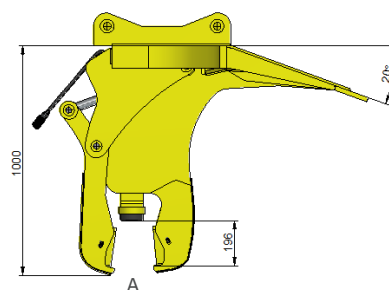
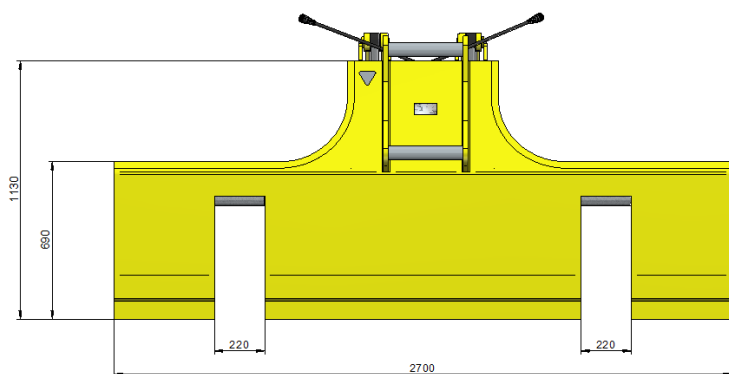

Öppningsvid A (mm)	Längd (mm)	Lastkapacitet (kg)	Hydraultryck max (bar)
0-440	2700	2000	200